

SHINE EVO LIGHT

Hinterradträger | Rear carrier | Porte-bagages (roue arrière) | Achterdrager

● Art. 101520-001 (26") | Art. 101530-001 (28") * mit Standlicht (AC) | with standlight (AC) |
Art. 101520-002* (26") | Art. 101530-002* (28") avec la lumière de stationnement (AC) | met parkeerlicht (AC)



- D** Der Gepäckträger ist nicht für die Montage eines Kindersitzes zugelassen!
- EN** The carrier is not allowed for mounting a child seat!
- F** Le porte-bagages n'est pas homologué pour supporter un siège enfant !
- NL** Gebruik de bagagedrager niet voor de bevestiging van een kinderzitje!

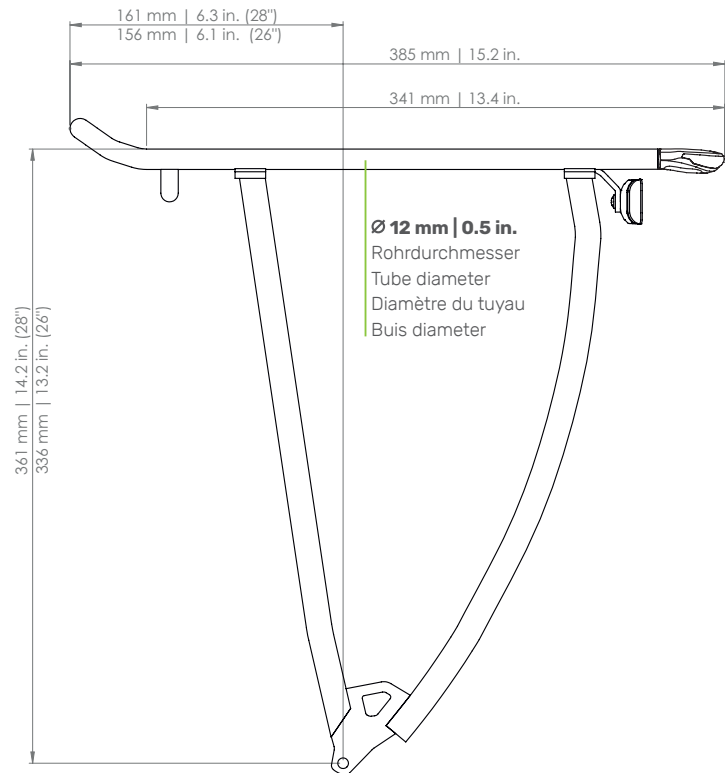

Schutzblech | Mudguard
Garde-boue | Spatbord

Reifen | Tire | Pneu | Band

Felge | Rim | Jante | Velg

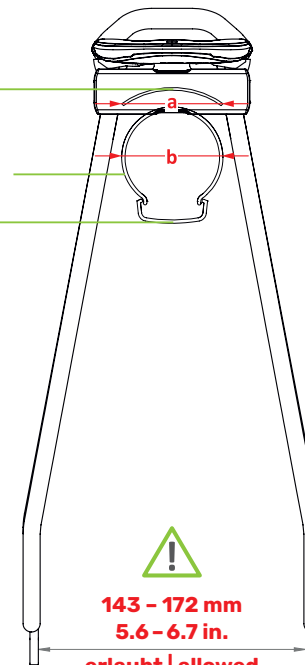

!
143 - 172 mm
5.6 - 6.7 in.
erlaubt | allowed
autorisé | toegestaan

- PATENT-PENDING -

D Die Maßangaben (in mm) zu Schutzblech und Reifen beziehen sich auf ein gängiges 28"-Trekkingrad und sind Richtwerte.

EN The dimensions (in mm) for the mudguard and the tire refer to a common 28" trekking bike and are values for orientation.

F Les dimensions (en mm) pour le garde-boue et le pneu se rapportant à un vélo trekking 28" conventionnel et sont des valeurs standards.

NL De afmetingen (in mm) van het spatbord en de band verwijzen naar een standaard 28 inch toerfiets en dienen ter oriëntatie.

a: max. 60 mm | 2.4 in.

Schutzblechbreite | Mudguard width
Garde-boue largeur | Spatbord breedte

b: max. 55 mm | 2.2 in.

Reifenbreite | Tire width
Pneu largeur | Band breedte

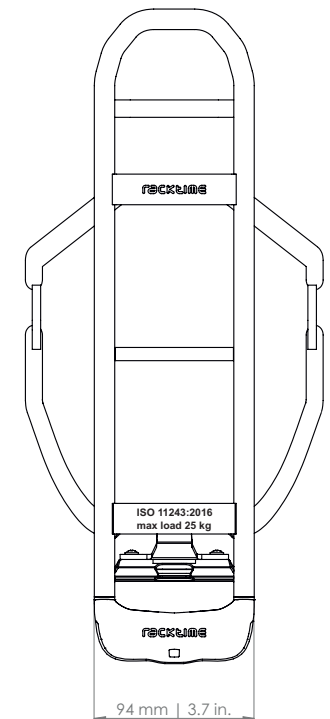

D Für Irrtümer und Druckfehler übernehmen wir keine Haftung. Änderungen vorbehalten.

EN We accept no liability arising from errors and mistakes. Subject to change.

F Nous déclinons toute responsabilité en cas d'erreurs, de fautes d'impression. Sous réserve de modifications.

NL Voor fouten en drukfouten aanvaarden wij geen aansprakelijkheid. Onderhevig aan verandering.