

CLIP/IT 2.0

Sattelstützenträger | seat post mounted carrier | porte-bagages sur tige de selle | zadelpenbagagedrager

Art. 098010-001
Art. 08019 (SEITENSTÜTZEN | SIDE SUPPORTS | SUPPORTS LATÉRAUX | ZIJSTEUNEN)



- D** Der Gepäckträger ist nicht für die Montage eines Kindersitzes zugelassen!
- EN** The carrier is not allowed for mounting a child seat!
- F** Le porte-bagages n'est pas homologué pour supporter un siège enfant !
- NL** Gebruik de bagagedrager niet voor de bevestiging van een kinderzitje!

- PATENT-PENDING -

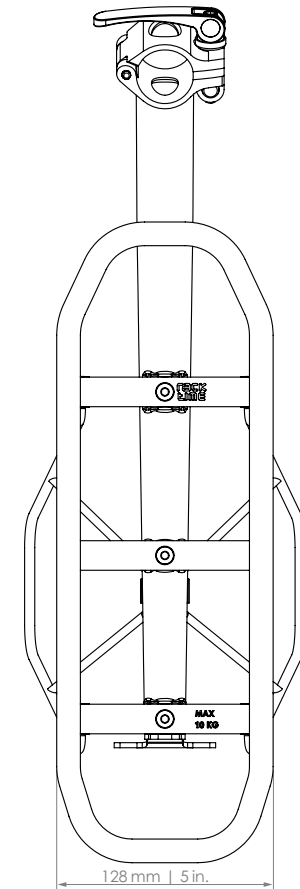
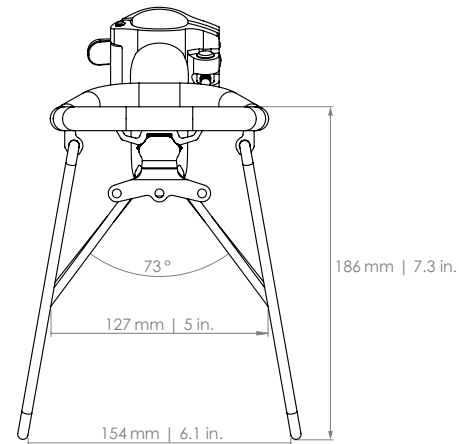
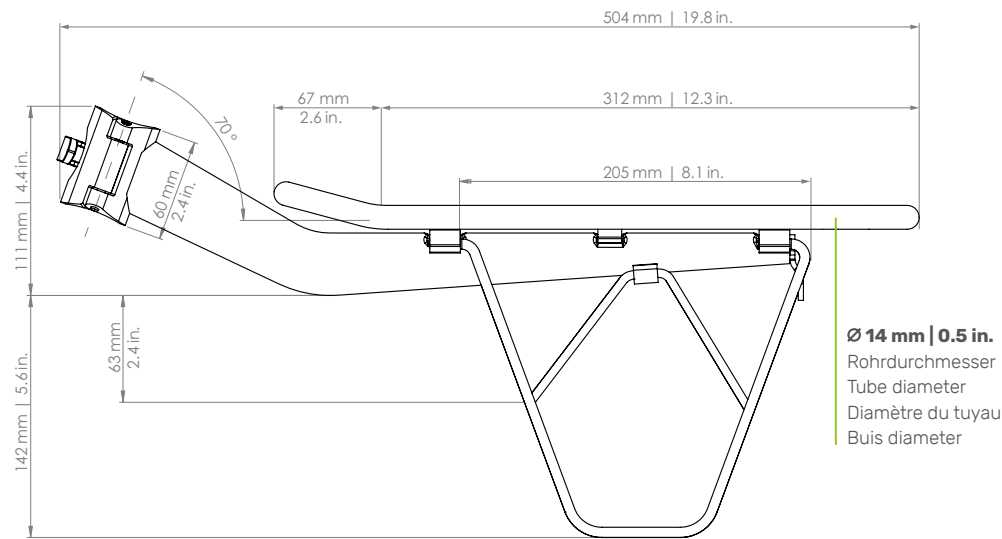

D Für Irrtümer und Druckfehler übernehmen wir keine Haftung. Änderungen vorbehalten.
EN We accept no liability arising from errors and mistakes. Subject to change.
F Nous déclinons toute responsabilité en cas d'erreurs, de fautes d'impression. Sous réserve de modifications.
NL Voor fouten en drukfouten aanvaarden wij geen aansprakelijkheid. Onderhevig aan verandering.