

# BEDIENUNGSANLEITUNG FÜR ROLLIT-KUPPLUNGSSYSTEM INSTRUCTIONS FOR USE FOR ROLLIT COUPLING SYSTEM MODE D'EMPLOI POUR ROLLIT SYSTÈME D'ATTELAGE GEBRUIKSAANWIJZING VOOR ROLLIT-KOPPELINGSSYSTEEM



## FRANÇAIS

Nous vous félicitons d'avoir choisi votre nouveau produit ROLLIT de racktime. Cet adaptateur permet d'atteler un Shopper® Andersen à votre porte-bagages racktime au système Snapit. En suivant les consignes de sécurité suivantes, vous disposerez d'une solution de transport raffinée et robuste qui vous accompagnera fidèlement des années durant.

### Consignes de sécurité

Avant de prendre la route, assurez-vous que les deux dispositifs de verrouillage et la sangle de sécurité sont bien bloqués. Veillez également à ne pas dépasser la charge maximale admissible de votre porte-bagages. Veuillez impérativement tenir compte des consignes de sécurité générales pour l'utilisation d'un Shopper® Andersen tiré par un vélo ! Disponible à l'adresse suivante :

[www.andersen-shopper.de/fr/service/manuels-dutilisation/](http://www.andersen-shopper.de/fr/service/manuels-dutilisation/)

Günter Andersen Shopper Manufaktur  
Inh. Sven Andersen e.K.  
Christa u. Günter Andersen Weg 1  
D-24986 Mittelangeln OT Satrup  
ALLEMAGNE

### Limitations de vitesse recommandées :

- 25 km/h sur des routes régulières et droites
- 10 km/h dans les virages ou sur des routes accidentées

Le système Rollit n'est pas permis pour les VAE 45 km/h (speed e-bikes), soumis à autorisation de par leur vitesse maximale de 45 km/h.

### Garantie

Nous accordons une garantie de deux ans à tout propriétaire initial sur présentation du bon d'achat.



Découvrez l'univers des solutions racktime sur le site [racktime.com](http://racktime.com) : porte-bagages, accessoires, paniers et sacoches – Snapit, compatibles, durables, pertinents.

## DEUTSCH

Herzlichen Glückwunsch zum Erwerb Ihres neuen racktime-Systemprodukts ROLLIT. Dieser Adapter ermöglicht die Verwendung eines Andersen Shopper® an Ihrem racktime-Gepäckträger mit Snapit-System. Wenn Sie die folgenden Sicherheitshinweise befolgen, haben Sie damit eine durchdachte und robuste Transportlösung, die Sie über Jahre hinweg zuverlässig begleiten wird.

### Sicherheitshinweise:

Vergewissern Sie sich immer bevor Sie losfahren, dass beide Verriegelungen und der Sicherheitsgurt sicher arretiert sind. Achten Sie zudem darauf, die maximal zulässige Zuladung Ihres Gepäckträgers nicht zu überschreiten. Bitte beachten Sie unbedingt die allgemeinen Sicherheitshinweise zur Benutzung eines Andersen Shopper® am Fahrrad! Erhältlich unter:

[www.andersen-shopper.de/service/bedienungsanleitungen/](http://www.andersen-shopper.de/service/bedienungsanleitungen/)

Günter Andersen Shopper Manufaktur  
Inh. Sven Andersen e.K.  
Christa u. Günter Andersen Weg 1  
D-24986 Mittelangeln OT Satrup

### Empfohlene Geschwindigkeitsbegrenzungen:

- 25 km/h auf glatten, geraden Wegen
- 10 km/h in Kurven oder auf unebenen Wegen

Die Benutzung des Rollit-Kupplungssystems ist nicht erlaubt für zulassungspflichtige S-Pedelecs mit Motorunterstützung bis 45 km/h.

### Garantie:

Wir gewähren Ihnen als Erstbesitzer bei Vorlage des Kaufbelegs 2 Jahre Garantie.



Die ganze Welt der racktime-Systemlösungen finden Sie auf [racktime.com](http://racktime.com): Gepäckträger, Zubehör, Körbe und Taschen – Snapit-kompatibel, langlebig, passend.

## NEDERLANDS

Van harte gefeliciteerd met de aankoop van uw nieuwe racktime-systeemproduct ROLLIT. Dit koppelingssysteem maakt het mogelijk een Andersen Shopper® aan uw racktime-bagagedrager met Snapit-systeem te bevestigen. Wanneer u de volgende veiligheidsstips opvolgt, hebt u daarmee een doordachte en robuuste transportoplossing waar u jarenlang op vertrouwen kunt.

### Veiligheidsinstructies:

Voordat u wegrijdt, moet u zich er altijd van vergewissen dat beide vergrendelingen en de veiligheidsgordel goed vast zitten. Let er bovendien op dat u het maximaal toegestane draagvermogen van uw bagagedrager niet overschrijdt. Neem a.u.b. onder alle omstandigheden de algemene veiligheidsinstructies voor het gebruik van een aan uw fiets bevestigde Andersen Shopper® in acht!

Verkrijgbaar op:

[www.andersen-shopper.de/en/service/directions-for-use/](http://www.andersen-shopper.de/en/service/directions-for-use/)

Günter Andersen Shopper Manufaktur  
Inh. Sven Andersen e.K.  
Christa u. Günter Andersen Weg 1  
D-24986 Mittelangeln OT Satrup  
DUITSLAND

### Aanbevolen maximumsnelheden:

- 25 km/h op gladde, egale wegen
- 10 km/h in bochten of op oneffen terrein

Het gebruik van de Rollit-koppeling is niet toegestaan bij S-pedelecs met motorondersteuning tot 45 km/h.

### Garantie

Wij bieden u als eerste eigenaar bij het overleggen van het aankoopbewijs 2 jaar garantie.



De complete wereld van racktime-systeemoplossingen vindt u op [racktime.com](http://racktime.com): Bagagedragers, accessoires, mandjes en tassen – Snapit-kompatibel, duurzaam, passend.

## ENGLISH

Congratulations on the purchase of your new racktime system product ROLLIT. This adapter allows you using an Andersen Shopper® on your racktime carrier with Snapit system. Please consider the following information on care and safety. You will be rewarded with a clever, sturdy and reliable transport solution for years to come.

### Safety information:

Please check prior to cycling that both levers and the securing strap are securely locked. Please do not exceed the maximum capacity of your carrier. Please note the general safety information for use of an Andersen Shopper® on the bicycle. Check out here:

[www.andersen-shopper.de/en/service/directions-for-use/](http://www.andersen-shopper.de/en/service/directions-for-use/)

Günter Andersen Shopper Manufaktur  
Inh. Sven Andersen e.K.  
Christa u. Günter Andersen Weg 1  
D-24986 Mittelangeln OT Satrup  
Germany

### Recommended speed limit:

- 25 km/h (16 mph) on smooth straight tracks
- 10 km/h (6 mph) in curves or on rough tracks

Rollit coupling system is not admissible for S-Pedelecs requiring registration with engine support up to 45 km/h (28 mph).

### Warranty:

We give a two year warranty to the original buyer by submission of the receipt of purchase.



Check out [racktime.com](http://racktime.com) for more racktime system solutions: racks, accessories, baskets and bags – compatible with Snapit, long-life.



tubus carrier systems GmbH  
Virnkamp 24 | 48157 Münster | GERMANY

Tel. +49 | 2 51 | 14 32 23-0  
Fax +49 | 2 51 | 14 32 23-97  
E-Mail [tubus@tubus.com](mailto:tubus@tubus.com)

[www.tubus.com](http://www.tubus.com)

## D Technische Daten:

**Maximale Stützlast der Kupplung:** 6 kg

**Maximale Anhängelast der Kupplung:** 30 kg

Zulässige Gepäckträgerbelastung reduziert sich um 8 kg

**Maximale Höhe der montierten Kupplung:** 76 cm

(entspricht 85 cm Gepäckträger-Oberkante)

**HINWEIS:** Sollte die Position der Kupplung höher als 76 cm sein, wird das Laufverhalten des Anhängers unruhig und kann zum Umkippen führen.

**Maximaler Winkel des angehängten Andersen Shoppers®:** 53°

## EN Technical data:

**Maximum permissible load on coupling point:** 6 kg / 13 lbs.

**Maximum permissible towing load of coupling:** 30 kg / 66 lbs.

Admissible capacity of carrier is reduced by 8 kg / 17.6 lbs.

**Maximum height of mounted coupling:** 76 cm / 29.9 in.

(corresponds to position of upper carrier tube at height 85 cm / 33.4 in.)

**NOTE:** A coupling at a position higher than 76 cm / 29.9 in. will result in an unbalanced trailer and might result in tipping over.

**Maximum angle of mounted Andersen Shopper®:** 53°

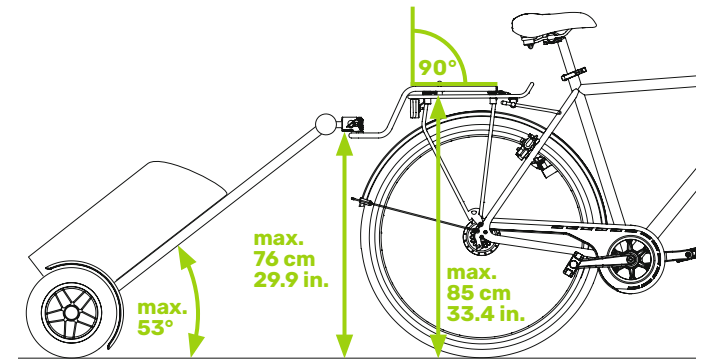

## F Caractéristiques techniques :

**Charge d'appui maximale du dispositif d'attelage :** 6 kg

**Charge de remorquage maximale du dispositif d'attelage :** 30 kg

La charge maximale admissible du porte-bagages est diminuée de 8 kg

**Hauteur maximale du dispositif d'attelage monté :** 76 cm

(cela correspond à 85 cm du bord supérieur du porte-bagages)

**REMARQUE :** Si la hauteur du dispositif d'attelage dépasse 76 cm, la remorque a une tenue de route instable et risque de se renverser.

**Angle maximal du Shopper® attelé :** 53°

## NL Technische gegevens:

**Maximale steunlast van de koppeling:** 6 kg

**Maximale aanhanglast van de koppeling:** 30 kg

Toegestane belasting bagagedrager neemt met 8 kg af

**Maximale hoogte van de gemonteerde koppeling:** 76 cm

(komt overeen met 85 cm bovenkant bagagedrager)

**AANWIJZING:** Mocht de positie van de koppeling hoger dan 76 cm zijn, wordt het rijgedrag van de aanhanger onrustig en dit kan tot omslaan leiden.

**Maximale hoek van de aangehangen Andersen Shopper®:** 53°



**D Montage ist nur zugelassen an racktime-Systemträgern!**

**EN Mounting only allowed on racktime system carriers!**

**F Le montage est uniquement autorisé sur des porte-bagages système racktime !**

**NL Montage is uitsluitend toegestaan op racktime-systeemdragers!**

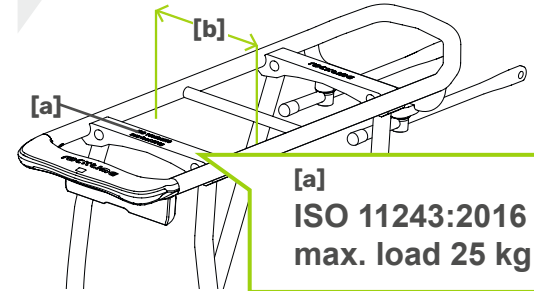

## Lieferumfang | Included parts | Contenu de la livraison | Leveringomvang

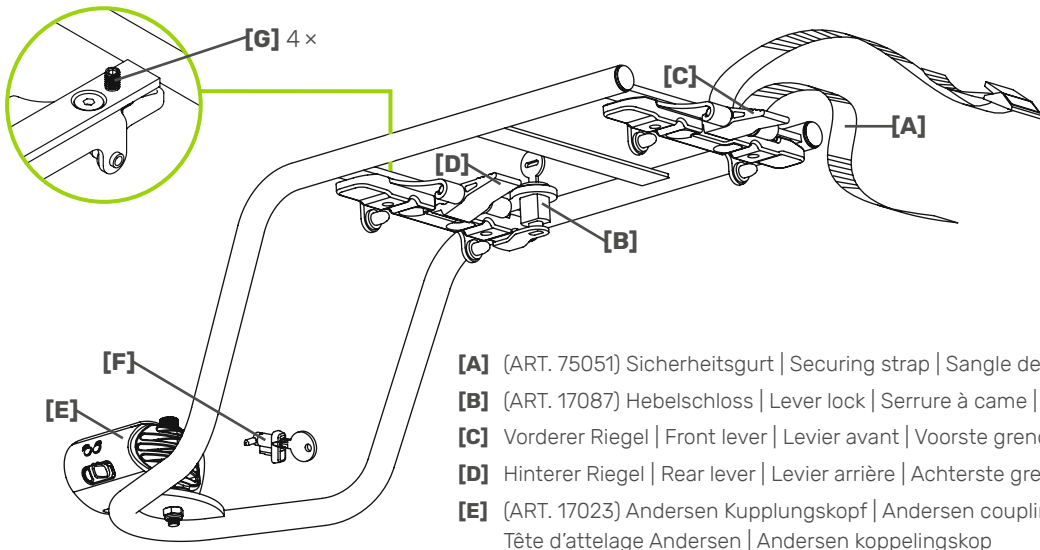

- [A] (ART. 75051) Sicherheitsgurt | Securing strap | Sangle de sécurité | Veiligheidsgordel
- [B] (ART. 17087) Hebelschloss | Lever lock | Serrure à came | Hendselot
- [C] Vorderer Riegel | Front lever | Levier avant | Voorste grendel
- [D] Hinterer Riegel | Rear lever | Levier arrière | Achterste grendel
- [E] (ART. 17023) Andersen Kupplungskopf | Andersen coupling head | Tête d'attelage Andersen | Andersen koppelingskop
- [F] (ART. 17024) Schloss für Kupplungskopf | Lock for coupling head | Antivol pour tête d'attelage | Slot voor koppelingskop
- [G] (ART. 40610) ISO 4026 - M6 x 10 - A2 - 70 Gewindestift | Threaded pin | Tige filetée | Stelschroef

## D: Zulässige Systemträger für Rollit-Kupplungssystem

Angegebene Tragfähigkeit (Prägung [a]): **mindestens 25 kg.**

**Besitz der Gepäckträger eine geringere Tragfähigkeit, darf die Kupplung nicht verwendet werden!**

## EN: Admissible system carriers for Rollit coupling system

Maximum load is indicated on carrier (see imprint [a]): **at least 25 kg / 55 lbs.**

**A carrier with less load capacity must not be used with this coupling!**

## F: Porte-bagages admissible pour Rollit système d'attelage

Charge limite indiquée (gravure [a]): **minimum 25 kg.**

**Si la charge limite du porte-bagages est inférieure, le dispositif d'attelage ne peut pas être utilisé.**

## NL: Goedgekeurde systeemdragers voor Rollit-koppelingssysteem

Opgegeven draagvermogen (slagmerk [a]): **minstens 25 kg.**

**Heeft de bagagedrager een lager draagvermogen, mag de koppeling niet worden gebruikt.**

Plattform-Innenmaß [b]: **100 bis 120 mm** | Internal dimension [b] of base: **100 to 120 mm / 3.9 to 4.7 in.** | Dimensions intérieures de la base [b]: **100 à 120 mm** | Binnenmaat platform [b]: **100 tot 120 mm**



**D** Die Gewindestifte [G] können optional eingeschraubt werden, falls der Adapter Spiel hat oder klappert.

Das Hebelschloss [B] kollidiert mit einer ggf. montierten Federklappe. Es muss entweder die Federklappe oder das Schloss abmontiert werden.

**EN** In case your adapter is loose or is rattling you may optionally use the threaded pins [G].

If your mounted spring flap interferes with the lever lock [B], either spring flap or lock must be removed.

**F** Visser éventuellement les tiges filetées [G] si l'adaptateur a du jeu ou s'il fait du bruit.

Si le clapet à ressort et la serrure [B] se gênent mutuellement, démonter soit le clapet à ressort, soit la serrure.

**NL** De stelschroeven [G] kunnen optioneel worden eingeschroefd, indien de adapter speling heeft of rammelt.

De nokvergrendeling [B] botst met een eventueel gemonteerde klapveer. De klapveer of het slot moet dan gedemonteerd worden.

## MONTAGE MOUNTING MONTAGE MONTAGE:

1

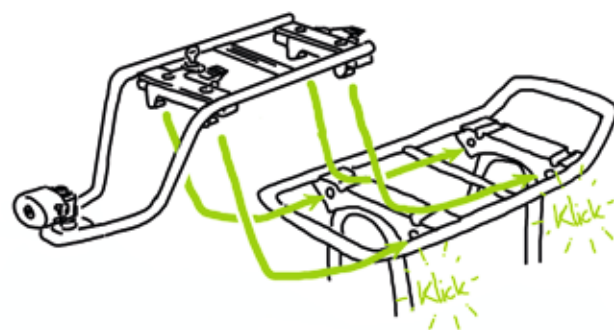

2



**Sicherheitsgurt straff spannen!**  
**Pull securing strap tightly!**  
**Bien tendre la sangle de sécurité !**  
**Veiligheidsgordel strak spannen!**

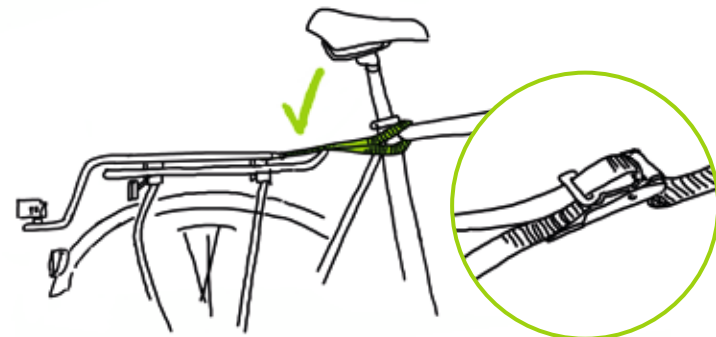

## DEMONTAGE REMOVAL DÉMONTAGE DEMONTAGE:

3

**abschließen**  
**lock**  
**verrouiller**  
**afsluiten**

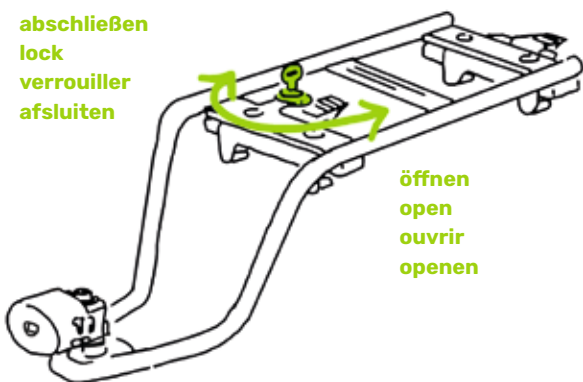

**öffnen**  
**open**  
**ouvrir**  
**openen**

4

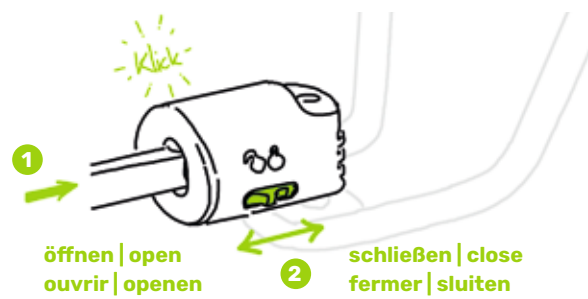

**öffnen | open**  
**ouvrir | openen**

**schließen | close**  
**fermer | sluiten**



**öffnen | open**  
**ouvrir | openen**

**abschließen | lock**  
**verrouiller | afsluiten**

reverse

4

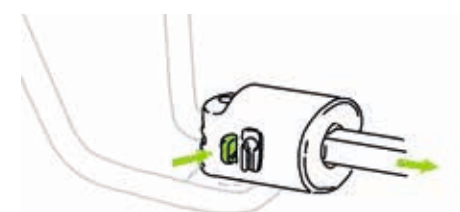

reverse

3

